

REV	ZONE	DESCRIPTIONS	DRWN	APPVD

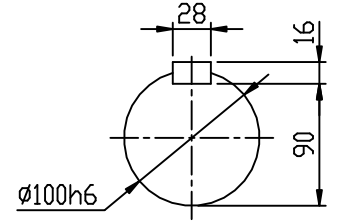
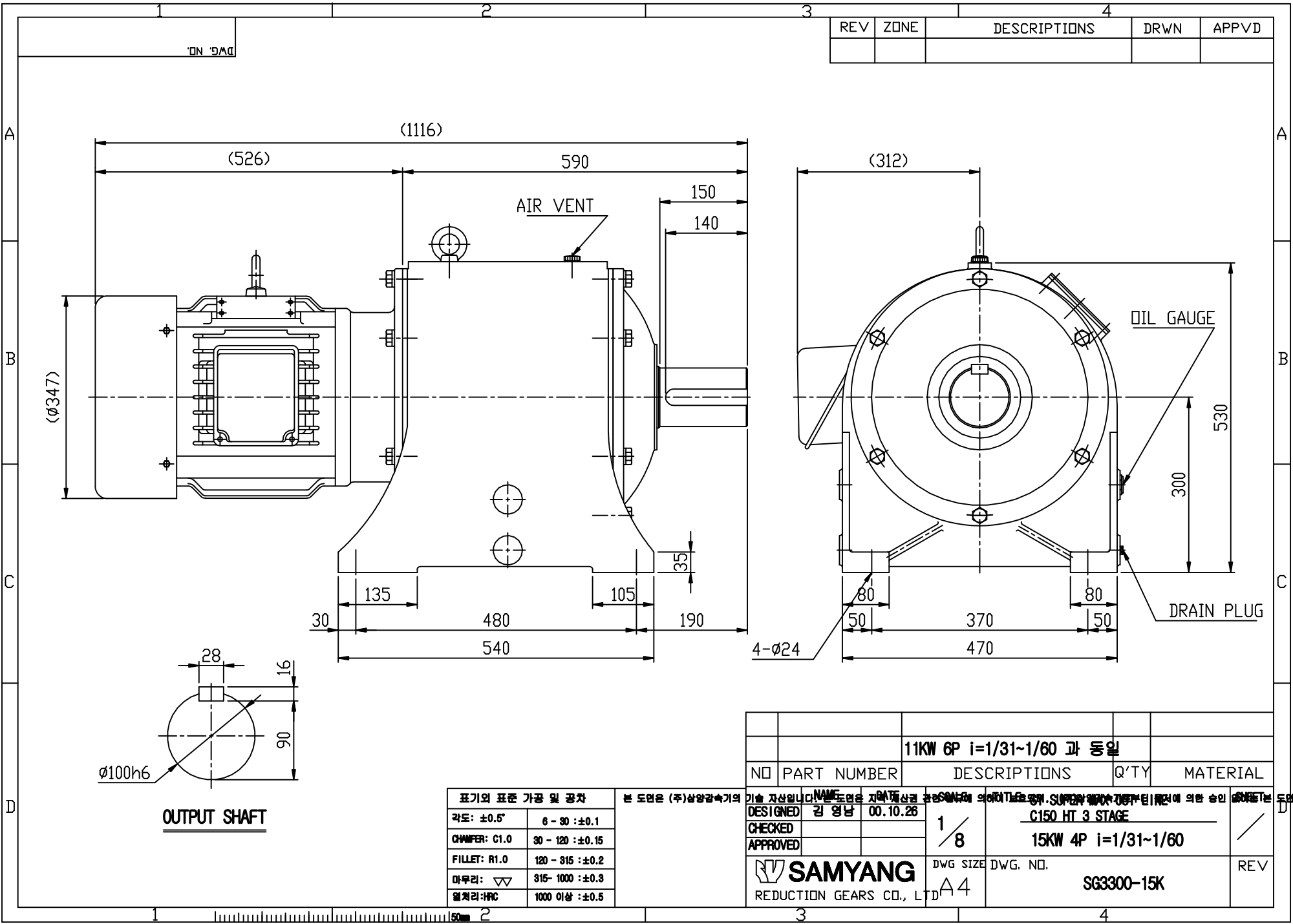

OUTPUT SHAFT

표기의 표준 가공 및 공차	
각도: $\pm 0.5^\circ$	6 - 30 : ± 0.1
CHAMFER: C1.0	30 - 120 : ± 0.15
FILLET: R1.0	120 - 315 : ± 0.2
마무리: ∇	315 - 1000 : ± 0.3
열처리: HRC	1000 이상 : ± 0.5

본 도면은 (주)삼양강삭기의 기술 자산입니다. 무단으로 지어 제작, 판매, 대여, 복제, 배포, 수정, 위조, 전람, 대여, 임의의 변경 또는 일부를

11KW 6P i=1/31~1/60 과 동일			
NO PART NUMBER	DESCRIPTIONS	Q'TY	MATERIAL
DESIGNED 김 영남 00.10.28	C150 HT 3 STAGE	1	15KW 4P i=1/31~1/60
CHECKED	8		
APPROVED			
SAMYANG REDUCTION GEARS CO., LTD		DWG SIZE A4	DWG. NO. SG3300-15K
			REV